

JG 45 (BSP)

Uzskrūvējams savienotājs

Īpašības

Izmantošana	Pielietojums pneimatiskajās, vakuuma sistēmās un pārtikas ražošanā
Savienojums 1	BSP iekšējā vītne, cilindriska
Bļivējuma veids 1	ieskrūvējamai tapai A, B un vajadzības gadījumā E formā.
Savienojums 2	Uzspraužama uzmava
Modelis	Uzskrūvējams savienotājs
Krāsa	Melns
Darba vides	Gaiss Šķidrās darba vide inertās gāzes, piem., N ₂ /CO ₂
Materiāls	Korpuss no acetāla kopolimēra; apaļa šķērsriezuma gredzens no nitrila

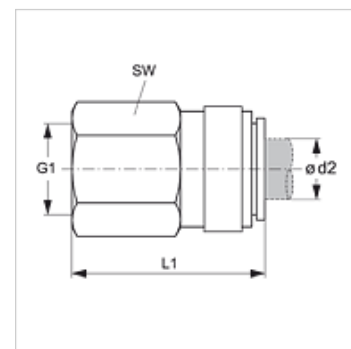

Izstrādājums

Apzīmējums	Ø d2 (mm)	G1	L1 (mm)	SW (mm)
JG 45 04 11 E	4	G 1/8" -28	28,0	14
JG 45 06 12 E	6	G 1/4" -19	32,0	17
JG 45 08 12 E	8	G 1/4" -19	32,5	17

Piederumi

JG 19 E	Spraudsavienotāju aizsargvāciņš
JG 18 S	Drošības gredzens spraudsavienotājiem