

SRS SP 30-100 V4

Piemetināma plātne viencaurules skavai

HANSA FLEX

Īpašības

Modelis	viencaurules skavām
Sērija	Smags
Standarts	DIN 3015-2
Materiāls	Nerūsējošais tērauds 1.4571

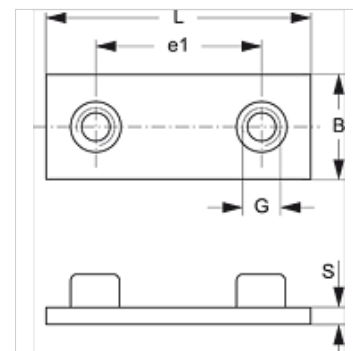

Izstrādājums

Apzīmējums	Skavas izmērs	B (mm)	e1 (mm)	G	L (mm)	S (mm)
SRS SP 30 V4	1	30	33	M 10	73	8
SRS SP 40 V4	2	30	45	M 10	84	8
SRS SP 50 V4	3	30	60	M 10	100	8
SRS SP 60 V4	4	45	90	M 12	140	10
SRS SP 70 V4	5	60	122	M 16	180	10
SRS SP 80 V4	6	80	168	M 20	225	15

Izstrādājumu varianti

SRS SP 30-100	Piemetināma plāksne viencaurules skavai, fosfatēts
SRS SP 30-100 VZ	Piemetināma plātne viencaurules skavai, galvaniskais pārklājums