

Īpašības

Materiāls NBR

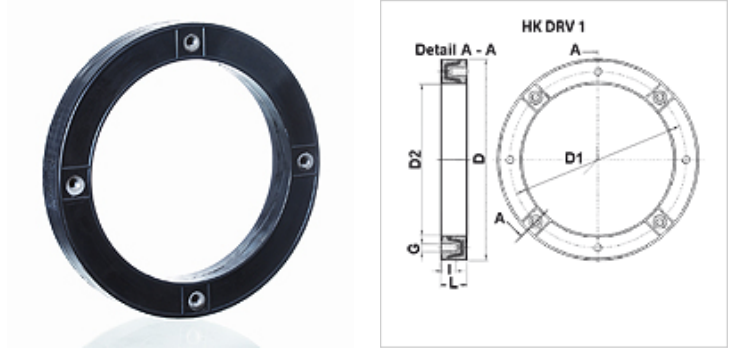

Apraksts

ievietošanai starp sūkņa pamatni un tvertni
trokšņa mazināšanai un vibrāciju slāpēšanai
Starp konstrukciju un pamatni nav neviena metāla savienojuma
Tvertnes blīvējums, izmantojot vulkanizētu hermētiķi

Izstrādājums

Apzīmējums	IEC dzinēja tipizmērs	Ø D (mm)	Ø D1 (mm)	Ø D2 (mm)	G	I (mm)	L (mm)	Svars (kg)
HK DRV1 250	100L/112M	250,0	215,0	191,0	4 x M12	22,0	45,0	1,67
HK DRV1 300	132S/132M	300,0	265,0	235,0	4 x M12	22,0	50,0	2,54
HK DRV1 350	160M/160L 180M/180L	350,0	300,0	261,0	4 x M16	22,0	60,0	5,00
HK DRV1 400	200L	400,0	350,0	301,0	4 x M16	29,0	50,0	7,20