

HK GEH ZP16 DB ST

Vārstu korpusi ZP NG16 divvirzienu ierobežotājvārstam SAE, tērauds

HANSA FLEX

Īpašības

| | |
|---------------------------------|--|
| Bļivējuma veids | Bļivējums apaļa šķērs griezuma gredzenam |
| Materiāls | Tērauds |
| Ekspluatācijas spiediens | maks. 350 bar |

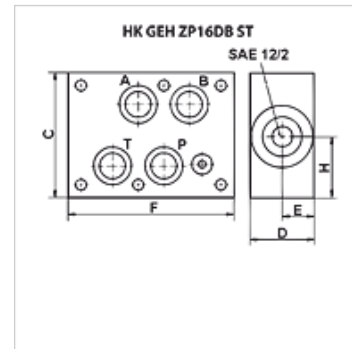

Izstrādājums

| Apzīmējums | Savienojums | C | D | E | F | H | darbojas kanālā | paredzēts vārstu veidam | Svars |
|-----------------------------|----------------|------|------|------|------|------|-----------------|--------------------------------------|-------|
| | | (mm) | (mm) | (mm) | (mm) | (mm) | | | (kg) |
| HK GEH ZP16 DB 12 AT | Cetop 07 NG 16 | 90 | 40 | 20 | 120 | 45 | A + T | HKRVP12NS0 - SAE12/2 1 1/16-12UNF-2B | 3,4 |
| HK GEH ZP16 DB 12 PT | Cetop 07 NG 16 | 90 | 40 | 20 | 120 | 45 | P + T | HKRVP12NS0 - SAE12/2 1 1/16-12UNF-2B | 3,4 |