

HK GEH ZP25 DB ST

Vārstu korpusi ZP NG25 divvirzienu ierobežotājvārstam SAE, tērauds

HANSA FLEX

Īpašības

Bļivējuma veids	Bļivējums apaļa šķērs griezuma gredzenam
Materiāls	Tērauds
Ekspluatācijas spiediens	maks. 350 bar

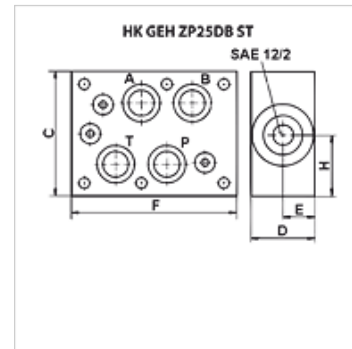

Izstrādājums

Apzīmējums	Savienojums	C	D	E	F	H	darbojas kanālā	paredzēts vārstu veidam	Svars
		(mm)	(mm)	(mm)	(mm)	(mm)			(kg)
HK GEH ZP25 DB 12 AT	Cetop 08 NG 25	120	50	23	160	60	A + T	HKRVP12NS0 - SAE12/2 1 1/16-12UNF-2B	11,2
HK GEH ZP25 DB 12 PT	Cetop 08 NG 25	120	50	23	160	60	P + T	HKRVP12NS0 - SAE12/2 1 1/16-12UNF-2B	11,2