

B NEI FPM

Stieņa blīvējums, B-NEI-FPM

HANSA FLEX

Īpašības

Modelis	Stieņa blīvējums
Ekspluatācijas spiediens	līdz 400 bar
Slīdes ātrums max.	0,5 m/s
Temperatūra min.	-30 °C
Temperatūra max.	110 °C
Darba vides	Minerāleļļas Ūdens emulsijas
Montāža	slēgtajās rievās A atvērtajās rievās B
Materiāls	(1) blīvējums: FPM (2) balstgredzens: poliacetāls/PTBR
Izmantošana	Hidrauliskā sistēma



Spaltmaß / Clearance	
Druck / Pressure (bar)	e (mm)
160	< 0,40
250	< 0,20
400	< 0,12

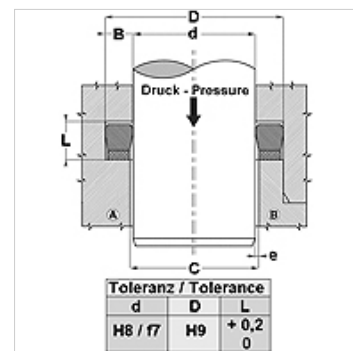

Apraksts

blīvējums ar augstu berzes izturību.

Ļoti laba blīvējuma efektivitāte zemā spiedienā.

Vienkāršs risinājums.

Pasūtījuma norādes

Ja ir īpaši darbības apstākļi (šķidrums, temperatūra, spiediens), lūdzu, sazinieties ar mums.

Izstrādājums

Apzīmējums	D (mm)	d (mm)	L (mm)
B 216 157-NEI FPM	55	40	8,0
B 255 196-NEI FPM	65	50	11,0
B 295 236-NEI FPM	75	60	13,0
B 314 236-NEI FPM	80	60	14,5
B 334 275-NEI FPM	85	70	12,5
B 452 393-NEI FPM	115	100	12,5

Izstrādājumu varianti

B NEI Stieņa blīvējums, B-NEI, (1) blīvējums: NBR (nitrila butadiēnkaučuks), armēts