

HK B3/B14 230/400V IE2

Elektromotors B3/B14 230/400V IE2

HANSA FLEX

Īpašības

Modelis	Konstrukcija B3/B14 Noņemamas kājas
Aizsardzības veids	IP 55
Vides temperatūra	no -20 °C līdz +40 °C
Materiāls	Korpuss: Alumīnijs Iakots

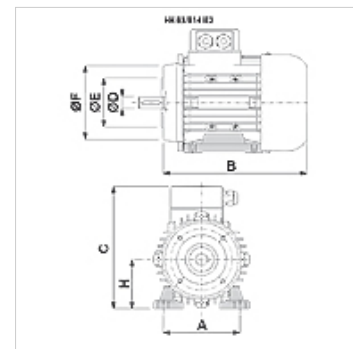

Apraksts

Pašdzeses indukcijas energoefektīvie motori

Augstas efektivitātes saskaņā ar IE2 – IEC60034-30:2008

Nominālais spriegums 230/400V 50Hz, 460V 60Hz; 4 polu

Sprieguma pielāgšana +/- 5%

Izstrādājums

Apzīmējums	n 50 Hz (rpm)	P 50 Hz (kW)	I 50 Hz (A)	LF 50 Hz	H (mm)	A (mm)	B (mm)	C (mm)	Vārpstas Ø D (mm)	Ø E (mm)	Ø F (mm)	η (IE2) %	Svars (kg)
HK K 405A 80B4 IE2	1430	0,75	1,90	0,71	80	125	250	209	19	80	120	79,6	11,9
HK K 406A 90SA4 IE2	1420	1,10	2,50	0,77	90	140	275	230	24	95	140	81,4	14,9
HK K 407A 90LB4 IE2	1430	1,50	3,40	0,76	90	140	300	230	24	95	140	82,8	17,0
HK K 408A 100LA4 IE2	1440	2,20	4,70	0,79	100	160	338	256	28	110	160	84,3	27,2
HK K 409A 100LB4 IE2	1440	3,00	6,50	0,77	100	160	338	256	28	110	160	85,5	26,5

P 50 Hz = nominal output at 400 V/50 Hz – n 50 Hz = nominālais apgriezienu skaits pie 400 V/50 Hz – I 50 Hz = nominālā strāva 400 V/50 Hz – LF 50 Hz = jaudas koeficients cos phi 50 Hz – η (IE2) = darbības efektivitāte saskaņā ar IE2, % (pie pilnas slodzes)