

TW-TG MG

Degvielas pārvadāšanas automašīnu armatūra, misiņš

HANSA FLEX

Īpašības

Izmantošana	Degvielas pārvadāšanas automašīnām
Savienojums 1	Šļūtenes savienojums
Savienojums 2	BSP ārējās vītnes, cilindriskas
Modelis	ar drošības apmali
Standarts	DIN EN 14 420-5
Materiāls	Misiņš

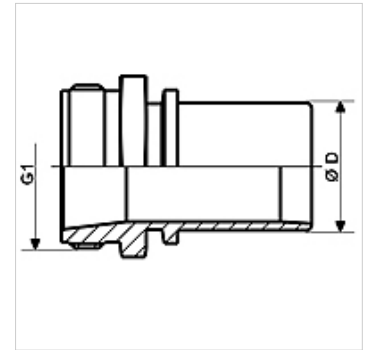

Izstrādājums

Apzīmējums	DN*	Ø D (mm)	G1	maks. darba spiediens (bar)
TW-TG 12 13 MG	13	13,4	G 1/2" -14	16
TW-TG 34 19 MG	19	19,4	G 3/4" -14	16
TW-TG 10 19 MG	19	19,4	G 1" -11	16
TW-TG 10 25 MG	25	25,4	G 1" -11	16
TW-TG 114 32 MG	31	32,4	G 1.1/4" -11	16
TW-TG 112 35 MG	35	35,0	G 1.1/2" -11	16
TW-TG 112 38 MG	38	38,4	G 1.1/2" -11	16
TW-TG 20 38 MG	38	38,4	G 2" -11	16
TW-TG 20 50 MG	50	50,4	G 2" -11	16
TW-TG 212 63 MG	63	63,4	G 2.1/2" -11	16
TW-TG 30 75 MG	75	75,4	G 3" -11	16
TW-TG 30 80 MG	80	80,4	G 3" -11	16
TW-TG 40 100 MG	100	100,4	G 4" -11	16

DN = nominālais diametrs, nominālais platums

Izstrādājumu varianti

TW-TG VA Degvielas pārvadāšanas automašīnu armatūra, nerūsējošais tērauds, Centrējošais gredzens no alumīnija ar Viton gredzenblīvi

Piederumi

KS AL	Iespīlēšanas apvalks, alumīnijs
KS FIX AL	Iespīlēšanas apvalks saskrūvēšanai, alumīnijs

ir piederums šādiem izstrādājumiem

TW	Degvielas pārvadāšanas automašīnu šļūtene
TW OW	Degvielas pārvadāšanas automašīnu šļūtene bez spirāles