

TW-TUE MG

Degvielas pārvadāšanas automašīnu armatūra, misiņš

HANSA FLEX

Īpašības

Izmantošana	Degvielas pārvadāšanas automašīnām
Savienojums 1	Šļūtenes savienojums
Savienojums 2	BSP uzgriežņa vītnes
Bļivējuma veids 2	plakanais bļivējums
Modelis	ar drošības apmali
Standarts	DIN EN 14 420-5
Piegādes apjoms	ar plakanbļīvi no PUR
Materiāls	Misiņš

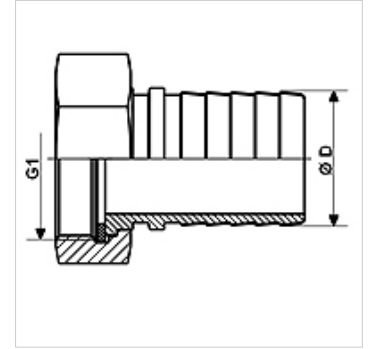

Izstrādājums

Apzīmējums	DN*	Ø D (mm)	G1	maks. darba spiediens (bar)
TW-TUE 12 13 MG	13	13,4	G 1/2" -14	16
TW-TUE 34 19 MG	19	19,4	G 3/4" -14	16
TW-TUE 10 25 MG	25	25,4	G 1" -11	16
TW-TUE 114 32 MG	32	32,4	G 1.1/4" -11	16
TW-TUE 112 38 MG	35	38,4	G 1,1/2"	16
TW-TUE 20 50 MG	50	50,4	G 2" -11	16
TW-TUE 212 63 MG	63	60,4	G 2.1/2" -11	16
TW-TUE 30 75 MG	75	75,4	G 3" -11	16
TW-TUE 40 100 MG	100	100,4	G 4" -11	16

DN = nominālais diametrs, nominālais platums

Piederumi

KS AL	Iespīlēšanas apvalks, alumīnijs
KS FIX AL	Iespīlēšanas apvalks saskrūvēšanai, alumīnijs

Ir piederums šādiem izstrādājumiem

TW	Degvielas pārvadāšanas automašīnu šļūtene
TW OW	Degvielas pārvadāšanas automašīnu šļūtene bez spirāles