

SRWD-VI

Zachte afdichting voor snijring

HANSA FLEX

Eigenschappen

Constructie Zachte afdichting voor snijring

Materiaal FPM (Viton)

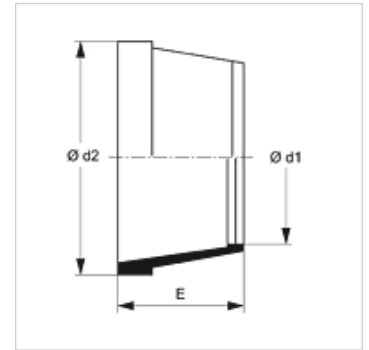

Aanwijzing

Toegestane werkt temperatuur (Viton): - 25 °C tot + 200 °C

Artikel

| Aanduiding | Serie | Ø d1 (mm) | Ø d2 (mm) | E (mm) |
|------------|-------|--------------|--------------|-----------|
| SRWD 06 VI | L / S | 6 | 9,1 | 7,3 |
| SRWD 08 VI | L / S | 8 | 8,0 | 7,3 |
| SRWD 10 VI | L / S | 10 | 13,3 | 7,3 |
| SRWD 12 VI | L / S | 12 | 15,3 | 7,0 |
| SRWD 14 VI | S | 14 | 18,8 | 7,2 |
| SRWD 15 VI | L | 15 | 19,0 | 7,2 |
| SRWD 16 VI | S | 16 | 20,8 | 7,5 |
| SRWD 18 VI | L | 18 | 22,8 | 7,7 |
| SRWD 20 VI | S | 20 | 25,8 | 9,3 |
| SRWD 22 VI | L | 22 | 26,3 | 7,9 |
| SRWD 25 VI | S | 25 | 31,5 | 8,9 |
| SRWD 28 VI | L | 28 | 32,3 | 8,0 |
| SRWD 30 VI | S | 30 | 37,3 | 8,2 |
| SRWD 35 VI | L | 35 | 41,3 | 8,0 |
| SRWD 38 VI | S | 38 | 46,0 | 8,2 |
| SRWD 42 VI | L | 42 | 48,3 | 8,2 |

Serie: LL = zeer licht L = licht S = zwaar - Ø d1 = buitendiameter buis