

JG 15 WB / JG 22 WB

Hoek 90° voor wandmontage

HANSA FLEX

Eigenschappen

Toepassingsgebied	Pneumatische, vacuüm- en levensmiddelentoeepassingen
Aansluiting 1	BSP-binnendraad cilindrisch
Afdichtingsvorm 1	Voor inschroeftap met vormen A, B en evt. vorm E
Aansluiting 2	Steekmof
Uitvoering	Bochtstuk 90°
Constructie	Hoekconnector met wandaansluitplaat
Middelen	Lucht Vloeibare stoffen Inerte gassen, bijv. N ₂ /CO ₂
Materiaal	Messing

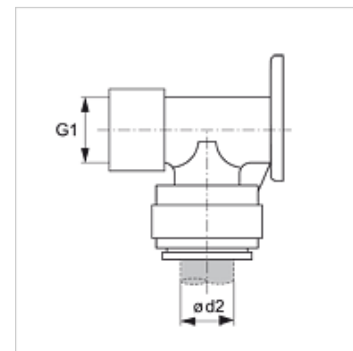

Artikel

Aanduiding	Ø d2 (mm)	G1
JG 15 WB	15	G 1/2" -14
JG 22 WB	22	G 3/4" -14

Toebehoren

JG 18 S	Borgring voor connector
JG 19 E	Beschermddop voor connector