

Eigenschappen

Materiaal NBR

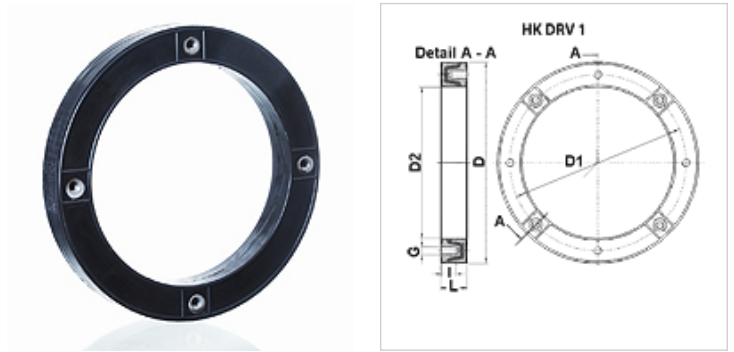

Beschrijving

voor de toepassing tussen pompdragers en tank
 voor de vermindering van het geluidsniveau en als trillingsdemping
 geen metalen verbinding tussen de opbouw en onderbouw
 afdichting naar de tank door aangevulcaniseerde afdichtingslip

Artikel

Aanduiding	IEC motor formaat	Ø D (mm)	Ø D1 (mm)	Ø D2 (mm)	G	l (mm)	L (mm)	Gewicht (kg)
HK DRV1 250	100L / 112M	250,0	215,0	191,0	4 x M12	22,0	45,0	1,67
HK DRV1 300	132S / 132M	300,0	265,0	235,0	4 x M12	22,0	50,0	2,54
HK DRV1 350	160M / 160L 180M / 180L	350,0	300,0	261,0	4 x M16	22,0	60,0	5,00
HK DRV1 400	200L	400,0	350,0	301,0	4 x M16	29,0	50,0	7,20