

HK ZP 25 DB

Drukbegeenzingsklep

Eigenschappen

Uitvoering	Tussenplaatventiel voorgestuurd
Werkdruk	max. 350 bar
Volumestroom	max. 230 l/min
Aansluiting	ISO/Cetop 08 NG25

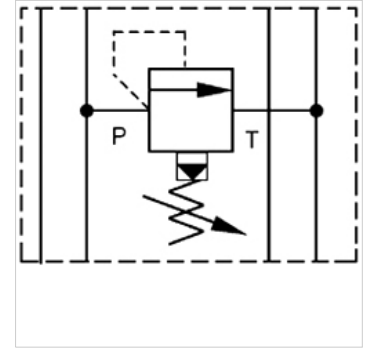

Aanwijzing

Deze ventielen moeten worden ingesteld voor de betreffende toepassing.

Beschrijving

Tussenplaatventiel voor de opbouw van aaneenschakelingen in de hoogte met ventielen ISO/Cetop 08 NG25

Bestelaanwijzingen

Andere tussenplaatventielen op aanvraag

Artikel

Aanduiding	werkt in kanaal	Drukinstellingsbereik min. (bar)	Drukinstellingsbereik max. (bar)	Plaathoogte (mm)	Gewicht (kg)
HK ZP 25 DB 12 P 15	P	7	105	50	11,5
HK ZP 25 DB 12 P 50	P	35	350	50	11,5
HK ZP 25 DB 12 A 15	A	7	105	50	11,5
HK ZP 25 DB 12 A 50	A	35	350	50	11,5