

TW-TUE MG

Tankwagenarmatuur, messing

HANSA FLEX

Eigenschappen

Toepassingsgebied	Tankwagen
Aansluiting 1	Slangaansluiting
Aansluiting 2	BSP-moerdraad
Afdichtingsvorm 2	vlakdichtend
Constructie	met borgkraag
Norm	NEN EN 14 420-5
Leveromvang	met vlakke afdichting van PUR
Materiaal	Messing

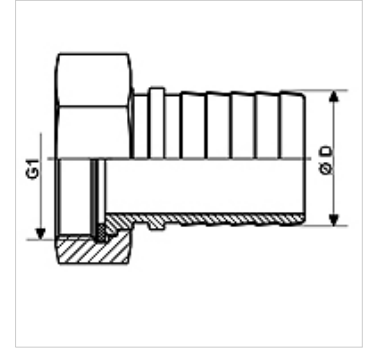

Artikel

Aanduiding	DN*	Ø D (mm)	G1	Max. bedrijfsdruk (bar)
TW-TUE 12 13 MG	13	13,4	G 1/2" -14	16
TW-TUE 34 19 MG	19	19,4	G 3/4" -14	16
TW-TUE 10 25 MG	25	25,4	G 1" -11	16
TW-TUE 114 32 MG	32	32,4	G 1,1/4" -11	16
TW-TUE 112 38 MG	35	38,4	G 1.1/2"	16
TW-TUE 20 50 MG	50	50,4	G 2" -11	16
TW-TUE 212 63 MG	63	60,4	G 2,1/2" -11	16
TW-TUE 30 75 MG	75	75,4	G 3" -11	16
TW-TUE 40 100 MG	100	100,4	G 4" -11	16

DN = nominale diameter, nominale wijde

Toebehoren

KS AL	Klemdeel, aluminium
KS FIX AL	Klemschalen voor de borging met pennen, aluminium

is toebehoren bij volgende producten

TW	Tankwagenslang
TW OW	Tankwagenslang zonder spiraalwinding