

Właściwości

| | |
|-----------------|---------------------|
| Typ konstrukcji | podkładka sprężysta |
| Norma | DIN 127 forma B |
| Materiał | stal sprężynowa |

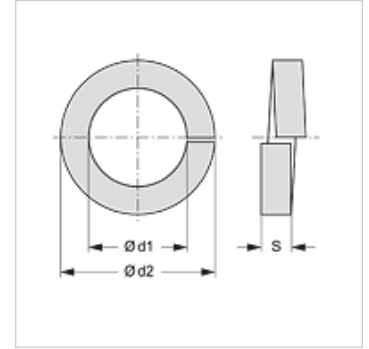

Artykuł

| Oznaczenie | Ø d1 (mm) | Ø d2 (mm) | S (mm) |
|---------------|--------------|--------------|-----------|
| FEDERRING M8 | 8,1 | 14,8 | 2,0 |
| FEDERRING M10 | 10,2 | 18,1 | 2,2 |
| FEDERRING M12 | 12,2 | 21,1 | 2,5 |
| FEDERRING M14 | 14,2 | 24,1 | 3,0 |
| FEDERRING M16 | 16,2 | 27,4 | 3,5 |
| FEDERRING M20 | 20,2 | 33,6 | 4,0 |