

SFCE 90 (3000 PSI)

Adapter kołnierzowy SAE, lutowany

Właściwości

Szereg ciśnieniowy	3000 psi
Norma	DIN 3901 / 3902
Uzupełnienie typu konstrukcji	lutowany
Kształt	kąt 90°
Typ konstrukcji	adapter kołnierzowy SAE
Zakres dostawy	tylko wkładka
Materiał	S355J2G3 (C22)
Ochrona powierzchni	galwanizowany

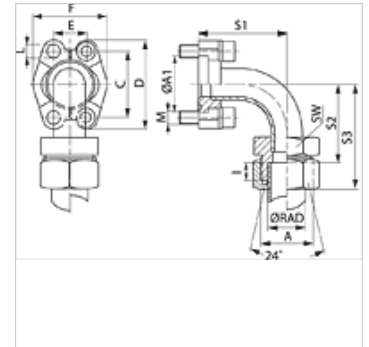

Wskazówka

Podane maksymalne ciśnienie robocze dotyczy kołnierza! Rzeczywiste ciśnienie robocze określa rura (grubość ścianki) oraz jakość rury!
Zalecane śruby są wymienione w kolumnach M (metr) lub M (unc).

Artykuł

Oznaczenie	Typoszereg	Ø RAD (mm)	PB 10.9 (bar)	Typowielkość A	A1 (mm)	I (mm)	S1 (mm)	S2 (mm)	S3 (mm)	SW (mm)	L (mm)	M metr.	M (unc)	
SFCE 3001-90 L15	L	15	315	1/2"	M22x1,5	30,2	7,0	40	43,0	58	22	8,7	M 8 x 30	5/16" x 1.1/4"
SFCE 3001-90 S16	L	16	350	1/2"	M24x1,5	30,2	7,5	40	42,5	60	24	8,7	M 8 x 30	5/16" x 1.1/4"
SFCE 3002-90 L22	L	22	160	3/4"	M30x2	38,1	7,5	59	63,5	80	30	10,7	M 10 x 35	3/8" x 1.1/2"
SFCE 3003-90 L28	L	28	160	1"	M36x2	44,4	7,5	68	75,5	80	36	10,7	M 10 x 35	3/8" x 1.1/2"
SFCE 3003-90 S25	L	25	315	1"	M36x2	44,4	12,0	68	71,0	95	36	10,7	M 10 x 35	3/8" x 1.1/2"
SFCE 3003-90 S30	L	30	315	1"	M42x2	44,4	13,5	68	69,5	96	46	10,7	M 10 x 35	3/8" x 1.1/2"
SFCE 3004-90 L35	L	35	160	1.1/4"	M45x2	50,8	10,5	86	94,5	116	46	*1	*2	7/16" x 1.1/2"
SFCE 3005-90 L42	L	42	160	1.1/2"	M52x2	60,3	11,0	98	104,0	127	55	13,5	M 12 x 35	1/2" x 1.1/2"
SFCE 3005-90 S38	L	38	210	1.1/2"	M52x2	60,3	16,0	98	99,0	130	55	13,5	M 12 x 35	1/2" x 1.1/2"

typoszereg: LL = bardzo lekki L = lekki S = ciężki - PN = ciśnienie znamionowe PB = maks. ciśnienie robocze - Ø RAD = średnica zewnętrzna rury

*1) = do wyboru 10,5, 12,0 albo 12,5 - *2) = do wyboru M 10 x 30 lub M 12 x 35

Warianty produktu

SFCE 90 M (3000 / 6000 PSI)	Adapter kołnierzowy SAE, lutowany, z 2 połówkami kołnierza, zestawem śrub i o-ringiem
SFCE 90 U (3000 / 6000 PSI)	Adapter kołnierzowy SAE, lutowany, z 2 połówkami kołnierza, zestawem śrub i o-ringiem