

# JG 15 WB / JG 22 WB

Kątownik 90° do montażu ściennego

**HANSA FLEX**

## Właściwości

<b>Zakres stosowania</b>	urządzenia pneumatyczne, próżniowe i przemysł spożywczy
<b>Przyłącze 1</b>	gwint wewnętrzny BSP cylindryczny
<b>Rodzaj uszczelnienia 1</b>	do czopów wkręcanych forma A, B i ew. forma E
<b>Przyłącze 2</b>	złączka kielichowa wtykowa
<b>Kształt</b>	kął 90°
<b>Typ konstrukcji</b>	łącznik kątowny z ścienną płytą przyłączeniową
<b>Czynniki robocze</b>	powietrze płynne czynniki robocze gazy obojętne np. N <sub>2</sub> /CO <sub>2</sub>
<b>Materiał</b>	mosiądz

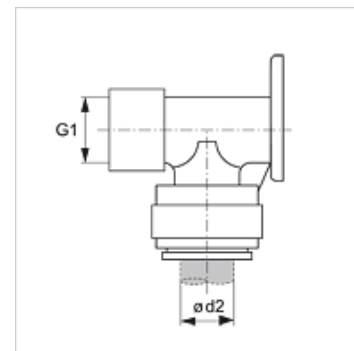

## Artykuł

Oznaczenie	Ø d2 (mm)	G1
JG 15 WB	15	G 1/2" -14
JG 22 WB	22	G 3/4" -14

## Akcesoria

JG 18 S	Pierścień zabezpieczający do łącznika wtykowego
JG 19 E	Kapturek ochronny do łącznika wtykowego