

JG 45 (BSP)

Łącznik nakręcany

HANSA FLEX

Właściwości

Zakres stosowania	urządzenia pneumatyczne, próżniowe i przemysł spożywczy
Przyłącze 1	gwint wewnętrzny BSP cylindryczny
Rodzaj uszczelnienia 1	do czopów wkręcanych forma A, B i ew. forma E
Przyłącze 2	złączka kielichowa wtykowa
Typ konstrukcji	łącznik nakręcany
Kolor	czarny
Czynniki robocze	powietrze płynne czynniki robocze gazy obojętne np. N ₂ /CO ₂
Materiał	korpus z kopolimeru acetalowego; o-ring z nitrilu

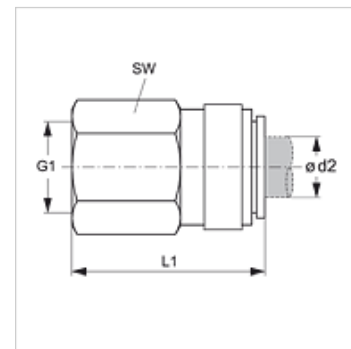

Artykuł

Oznaczenie	Ø d2 (mm)	G1	L1 (mm)	SW (mm)
JG 45 04 11 E	4	G 1/8" -28	28,0	14
JG 45 06 12 E	6	G 1/4" -19	32,0	17
JG 45 08 12 E	8	G 1/4" -19	32,5	17

Akcesoria

JG 19 E	Kapturek ochronny do łącznika wtykowego
JG 18 S	Pierścień zabezpieczający do łącznika wtykowego