

HK CSTS C

głowica przegubowa z łożyskiem do smarowania uzupełniającego

HANSA FLEX

Właściwości

Norma DIN 648, SERIA E. TYP C

Zakres stosowania przemysł

Materiał stal ST 52.3

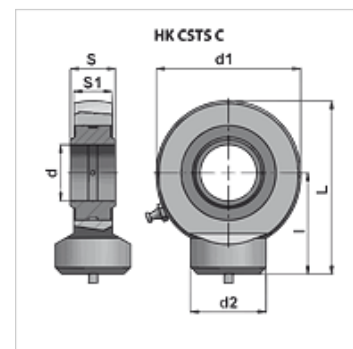

Wskazówka

dla HKCSTS012C00 nie ma możliwości uzupełniania smaru

HKCSTS015C00, HKCSTS016C00, HKCSTS017C00 mogą być smarowane uzupełniająco tylko przez otwór do smarowania (nie przez smarowniczkę)

Artykuł

Oznaczenie	d (mm)	d1 (mm)	d2 (mm)	l (mm)	L (mm)	S1 (mm)	S (mm)	dopuszczalne obciążenie dynamiczne (kN)	Ciężar (kg)
HK CSTS 012 C 00	12	34	16,0	27	44,0	8	10	10	0,06
HK CSTS 015 C 00	15	40	20,0	31	51,0	10	12	17	0,12
HK CSTS 016 C 00	16	46	21,5	35	58,0	11	14	19	0,17
HK CSTS 017 C 00	17	46	22,5	35	58,0	11	14	21	0,18
HK CSTS 020 C 00	20	53	27,5	38	64,5	13	15	30	0,25
HK CSTS 025 C 00	25	64	33,5	45	77,0	17	20	48	0,45
HK CSTS 030 C 00	30	73	40,0	51	87,5	19	22	62	0,67
HK CSTS 035 C 00	35	82	47,0	61	102,0	21	25	80	0,98
HK CSTS 040 C 00	40	92	52,0	69	115,0	23	28	100	1,35
HK CSTS 045 C 00	45	102	58,0	77	128,0	27	32	127	1,93
HK CSTS 050 C 00	50	112	62,0	88	144,0	30	35	156	2,65
HK CSTS 060 C 00	60	135	70,0	100	167,5	38	44	245	4,60
HK CSTS 070 C 00	70	160	80,0	115	195,0	42	49	315	7,00
HK CSTS 080 C 00	80	180	95,0	141	231,0	47	55	400	11,00