

Właściwości

Typ konstrukcji	zgarniacz tłokowy
Prędkość poślizgu max.	0,5 m/s
Temperatura min.	-30 °C
Temperatura max.	80 °C
Czynniki robocze	Oleje mineralne
Montaż	na tłokach jednoczęściowych
Materiał	PUR

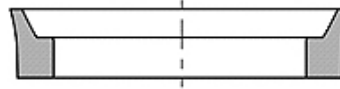

Toleranz / Tolerance			
D	d	E	P
H11	+0,10 0	+0,25 0	± 0,10

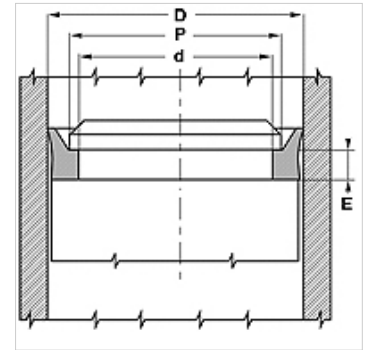

Opis

łatwy montaż
proste rozwiązanie.
wysoka odporność na ścieranie

Wskazówki do zamówienia

Możemy w krótkim terminie wykonać zgarniacze o średnicy 20 do 510 mm.

Artykuł

Oznaczenie	d (mm)	D (mm)	E (mm)	P (mm)
PPW 040	31,4	40	5,3	37
PPW 050	41,4	50	5,3	47
PPW 060	51,4	60	5,3	57
PPW 063	54,4	63	5,3	60
PPW 075	66,4	75	5,3	72
PPW 080	71,4	80	5,3	77
PPW 090	81,4	90	5,3	87
PPW 095	86,4	95	5,3	92
PPW 100	91,4	100	5,3	97
PPW 110	101,4	110	5,3	107
PPW 115	106,4	115	5,3	112
PPW 125	116,4	125	5,3	122
PPW 140	131,4	140	5,3	137