

HK B3/B5 400/690V IE3

Silnik elektryczny B3/B5 400/690V IE3

HANSA FLEX

Właściwości

| | |
|------------------------------|--|
| Wykonanie | forma konstrukcyjna B3/B5 nóżki demontowane nóżki stałe (od HK160M4 ***) |
| rodzaj ochrony | IP 55 |
| temperatura otoczenia | -20 °C do +40 °C |
| Materiał | Obudowa: aluminium Housing: Grey cast iron (from HK180L4***) |

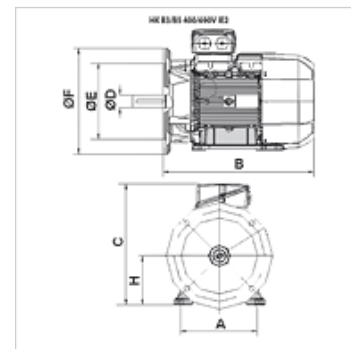

Opis

energooszczędne silniki klatkowe z własnym chłodzeniem
High Efficiency IE3 - IEC60034-30:2009
napięcie obliczeniowe 400/690V 50Hz, 460V 60Hz; 4-biegunowe
tolerancja napięcia +/- 5%
od 11 kW z zabezpieczeniem termicznym (termistor PTC)

Artykuł

| Oznaczenie | n 50 Hz (rpm) | n 60 Hz (rpm) | P 50 Hz (kW) | P 60 Hz (kW) | I 50 Hz (A) | LF 50 Hz | A (mm) | H (mm) | B (mm) | C (mm) | Ø D wałwa (mm) | Ø E (mm) | Ø F (mm) | η (IE3) % | Ciężar (kg) |
|-----------------------|---------------------|---------------------|--------------------|--------------------|----------------|-------------|-----------|-----------|-----------|-----------|----------------------|-------------|-------------|--------------|----------------|
| HK 112M4 B35 4-6 IE3 | 1440 | 1728 | 4,00 | 4,60 | 14,00 | 0,80 | 190 | 112 | 340 | 292 | 28 | 180 | 250 | 88,6 | 38,0 |
| HK 132SB4 B35 4-6 IE3 | 1460 | 1752 | 5,50 | 6,30 | 11,10 | 0,80 | 216 | 132 | 380 | 322 | 38 | 230 | 300 | 89,6 | 50,0 |
| HK 132M4 B35 4-6 IE3 | 1470 | 1770 | 7,50 | 8,60 | 14,30 | 0,84 | 216 | 132 | 453 | 357 | 38 | 230 | 300 | 90,4 | 49,0 |
| HK 160M4 B35 4-6 IE3 | 1470 | 1770 | 11,00 | 12,60 | 20,60 | 0,84 | 254 | 160 | 545 | 420 | 42 | 250 | 350 | 91,4 | 132,0 |
| HK 160L4 B35 4-6 IE3 | 1470 | 1770 | 15,00 | 17,30 | 27,60 | 0,86 | 254 | 160 | 550 | 420 | 42 | 250 | 350 | 92,1 | 150,0 |
| HK 180M4 B35 4-6 IE3 | 1475 | 1775 | 18,50 | 21,30 | 33,80 | 0,86 | 279 | 180 | 628 | 460 | 48 | 250 | 350 | 92,6 | 160,0 |
| HK 180L4 B35 4-6 IE3 | 1475 | 1775 | 22,00 | 25,30 | 40,00 | 0,86 | 279 | 180 | 668 | 460 | 48 | 250 | 350 | 93,0 | 185,0 |
| HK 200L4 B35 4-6 IE3 | 1475 | 1775 | 30,00 | 34,50 | 54,30 | 0,86 | 318 | 200 | 660 | 505 | 55 | 300 | 400 | 93,6 | 225,0 |
| HK 225S4 B35 4-6 IE3 | 1480 | 1780 | 37,00 | 42,50 | 66,70 | 0,86 | 356 | 225 | 680 | 560 | 60 | 350 | 450 | 93,9 | 285,0 |
| HK 225M4 B35 4-6 IE3 | 1480 | 1780 | 45,00 | 52,00 | 80,90 | 0,86 | 356 | 225 | 705 | 560 | 60 | 350 | 450 | 94,2 | 315,0 |
| HK 250M4 B35 4-6 IE3 | 1480 | 1780 | 55,00 | 63,00 | 98,40 | 0,86 | 406 | 250 | 770 | 620 | 60 | 450 | 550 | 94,6 | 395,0 |

P 50 Hz = nominal output at 400 V/50 Hz – P 60 Hz = moc znamionowa przy 400 V/60 Hz – n 50 Hz = obroty znamionowe przy 400 V/50 Hz – n 60 Hz = obroty znamionowe przy 400 V/60 Hz – I 50 Hz = prąd znamionowy przy 400 V/50 Hz – LF 50 Hz = współczynnik mocy cos phi przy 50 Hz – η (IE3) = efficiency to IE3 in % (at full load)

Elementy dodatkowe

HK MPK Tabela zestawów silnikowo-pompowych do pomp zębatych