

Właściwości

Typ konstrukcji	pierścień tłokowy rowkowy
Ciśnienie robocze	do 80 bar
Prędkość poślizgu max.	0,5 m/s
Wykonanie	metryczny
Temperatura min.	-30 °C
Temperatura max.	100 °C
Czynniki robocze	Oleje mineralne woda-powietrze
Montaż	na tłokach jednoczęściowych A na tłokach wieloczęściowych B
Materiał	75° Shore A NBR
Przeznaczenie	Hydraulika + Pneumatyka

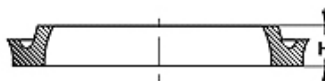

Toleranz / Tolerance		
D	d	L
H9 / e8	h9	+0,50 0

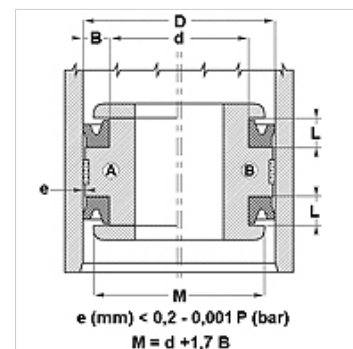

Wskazówka

Dimensions, see under chapter Hydraulics / Piston seals

Opis

uszczelka o małym tarcu.

proste rozwiązanie.

Wskazówki do zamówienia

Możemy w krótkim terminie wykonać uszczelki o średnicy 20 do 510 mm.

Artykuł

Oznaczenie	D (mm)	d (mm)	L (mm)	H (mm)
DDEM 12 06	12,0	6,00	4,5	4,00