

HK B3/B14 400/690V IE3

silnik elektryczny B3/B14 400/690V IE3

HANSA FLEX

Właściwości

Wykonanie forma konstrukcyjna B3/B14
nóżki demontowane

rodzaj ochrony IP 55

temperatura otoczenia -20 °C do +40 °C

Materiał Obudowa: aluminium
lakierowane

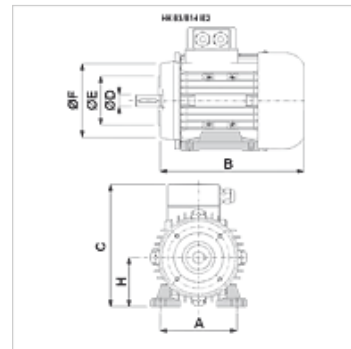

Wskazówka

Silniki w wykonaniu progresywnym mają w porównaniu z silnikami wg DIN większą moc obliczeniową przy tej samej typowielkości.

Opis

energooszczędne silniki klatkowe z własnym chłodzeniem

High Efficiency IE3 - IEC60034-30:2009

napięcie obliczeniowe 400/690V 50Hz, 460V 60Hz; 4-biegunowe

tolerancja napięcia +/- 5%

Artykuł

Oznaczenie	n 50 Hz	P 50 Hz	I 50 Hz	LF 50 Hz	H	A	Wykonanie	B	C	Ø D wału	Ø E	Ø F	η (IE3) %	Ciężar
	(rpm)	(kW)	(A)		(mm)	(mm)		(mm)	(mm)	(mm)	(mm)	(mm)		(kg)
HKK 410A 112MA4 IE3	1440	4,00	8,10	0,80	112	190	-	345	288	28	110	160	88,6	39,5
HKK 411A 112MC4 IE3	1440	5,50	11,10	0,80	112	190	progresywny	341	288	28	110	160	89,6	43,0

P 50 Hz = nominal output at 400 V/50 Hz – n 50 Hz = obroty znamionowe przy 400 V/50 Hz – I 50 Hz = prąd znamionowy przy 400 V/50 Hz – LF 50 Hz = współczynnik mocy cos phi przy 50 Hz – η (IE3) = efficiency to IE3 in % (at full load)