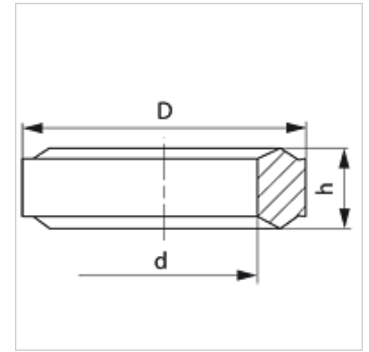

Características

Tipo	Anel de vedação
Norma	DIN 2353 ISO 8434-1
Material	Aço
Proteção de superfície	com revestimento galvanizado

**Artigo**

Descrição	para rosca	D (mm)	d (mm)	h (mm)
DKI 1/4	Rosca 1/4"	11,0	6,0	4,5
DKI 1/2	Rosca 1/2"	18,3	12,5	5,0

Variantes do produto

DKI VA	Anel de vedação para rosca interna, Aço inoxidável
--------	--

é peça sobressalente para os seguintes produtos

MVE MG	União roscada para conexão de manômetro
MVR MG	União roscada para conexão de manômetro
XMVR	União roscada para conexão de manômetro
MVR HJ	Bocal de conexão para manômetro
MVR	União roscada para conexão de manômetro
XMVE	União roscada para conexão de manômetro
MVO	União roscada para conexão de manômetro
MVE	União roscada para conexão de manômetro