

# DRV 1700

Válvula borboleta de retenção DVR 1700

**HANSA FLEX**

## Características

Escopo de fornecimento com contraporca

Fluidos Óleo mineral

Pressão operacional máx. 210 bar

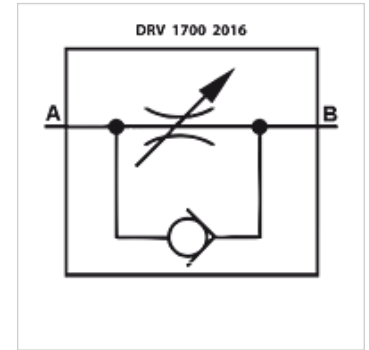

## Nota

Estas válvulas devem ser ajustadas para a respectiva aplicação

## Artigo

Descrição	Fluxo max. (L/min)	G1	A (mm)	B (mm)	C (mm)	Peso (kg)
DRV 1700-1/4	15	Rosca 1/4" -19	56	60	17	0,15
DRV 1700-3/8	30	Rosca 3/8" -19	65	73	22	0,28
DRV 1700-1/2	50	Rosca 1/2" -14	87	85	27	0,52