

PHN 200 VA

Capa para prensar para mangueira com trançado

HANSA FLEX

Características

Capa reusável sem descasque (no skive)

apropriado para 2SN (HD 200)
3TE (TE 300)

Material Aço inoxidável

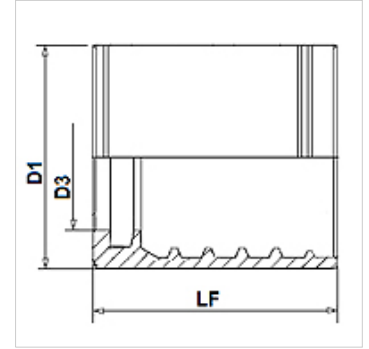
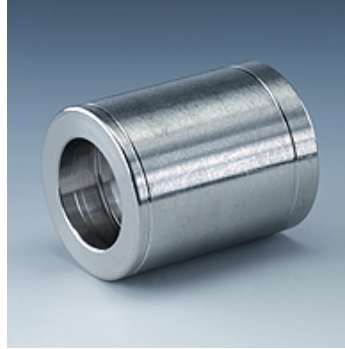

Nota

A atribuição do terminal depende do tipo de mangueira.

Artigo

Descrição	DN*	Tamanho	Polegada	D1 (mm)	D3 (mm)	LF (mm)
PHN 206 VA	6	4	1/4"	22,0	10,3	34,5
PHN 208 VA	8	5	5/16"	24,0	12,0	34,5
PHN 210 VA	10	6	3/8"	26,0	14,0	35,0
PHN 213 VA	12	8	1/2"	30,0	17,2	37,0
PHN 216 VA	16	10	5/8"	33,0	20,2	40,0
PHN 220 VA	19	12	3/4"	38,0	24,2	45,0
PHN 225 VA	25	16	1"	46,0	31,5	50,0

DN = diâmetro nominal