

PHT 300 VA

Terminal de compressão para mangueira com trançado têxtil

HANSA FLEX

Características

Capa reusável	sem descasque (no skive)
apropriado para	3TE (TE 300)
Material	Aço inoxidável

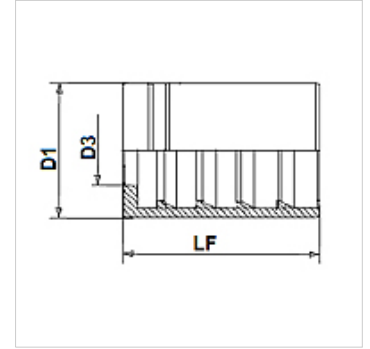
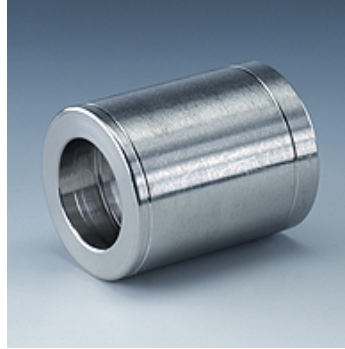

Nota

A atribuição do terminal depende do tipo de mangueira.

Artigo

Descrição	DN*	Tamanho	Polegada	D1 (mm)	D3 (mm)	LF (mm)
PHT 340 VA	38	24	1.1/2"	60,0	45,1	70,0
PHT 350 VA	51	32	2"	76,0	57,4	80,0

DN = diâmetro nominal