

PN 02 AOL 90 / PN 02 AOS 90

Terminal para prensar, DKOL A90° / DKOS A90°

Características

Campo de aplicação	Metrologia
Conexão 1	rosca fêmea métrica
Tipo de vedação 1	Cone externo 24° com O-ring
Abreviatura	DKOL
Norma	ISO 8434-1
Material	Aço
Proteção de superfície	com revestimento galvanizado

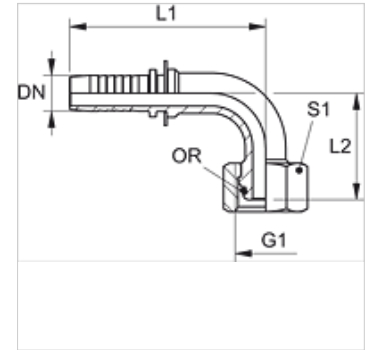

Nota

Terminal adequado: PMH 102.

Artigo

Descrição	DN	Tamanho	Polegada	Série	para Ø externo do tubo em (mm)	G1	L1 (mm)	L2 (mm)	S1	OR
PN 02 AOL 04 90	2	1	5/64"	L	6	M 12 x 1,5	35,5	27	14	4,0 x 1,5
PN 02 AOL 06 90	2	1	5/64"	L	8	M 14 x 1,5	38,0	30	17	6,0 x 1,5
PN 02 AOL 08 90	2	1	5/64"	L	10	M 16 x 1,5	41,5	40	19	7,5 x 1,5
PN 02 AOS 03 90	2	1	5/64"	S	6	M 14 x 1,5	35,5	27	17	4,0 x 1,5
PN 02 AOS 04 90	2	1	5/64"	S	8	M 16 x 1,5	38,0	30	19	6,0 x 1,5
PN 02 AOS 06 90	2	1	5/64"	S	10	M 18 x 1,5	41,5	40	22	7,5 x 1,5

DN = diâmetro nominal - Série: LL = muito leve L = leve S = pesada