

PN ARI 45

Terminal para prensar, JIS A45°

HANSA FLEX

Características

Campo de aplicação	Terminal para prensar para mangueiras HD 100 a HD 400, KP, TE
apropriado para	Toyota
Conexão 1	Rosca fêmea BSP
Tipo de vedação 1	Cone interno 60°
Norma	JIS 8363
Material	Aço
Proteção de superfície	com revestimento galvanizado

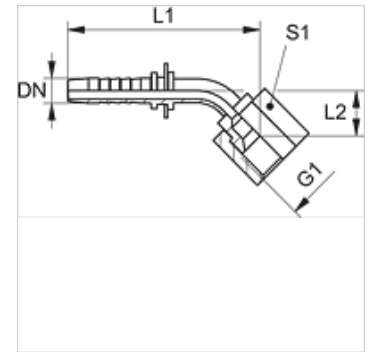

Nota

Selecione o terminal adequado de acordo com o tipo de mangueira.

Artigo

Descrição	DN	Tamanho	Polegada	Pressão operacional (bar)	G1	L1 (mm)	L2 (mm)	S1
PN 06 ARI 45	6	4	1/4"	345,0	Rosca 1/4" -19	80,0	23,0	19
PN 08 ARI 10 45	8	5	5/16"	345,0	Rosca 3/8" -19	70,0	50,0	22
PN 13 ARI 45	12	8	1/2"	345,0	Rosca 1/2" -14	93,0	25,0	27