

SIN AB

Terminal para prensar, DKR

HANSA FLEX

Características

Conexão 1	Rosca fêmea BSP
Tipo de vedação 1	Cone externo 60°
Abreviatura	DKR
Norma	ISO 228-1 ISO 8434-6 BS 5200
Material	Aço
Proteção de superfície	com revestimento galvanizado

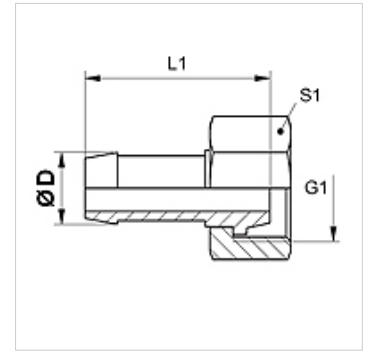

Nota

Selecione o terminal adequado de acordo com o tipo de mangueira.

Artigo

Descrição	DN	Tamanho	Polegada	Ø D (mm)	G1
SIN 04 AB	4	3	3/16"	6,0	Rosca 1/8" -28
SIN 04 AB 06	4	3	3/16"	6,0	Rosca 1/4" -19
SIN 06 AB	6	4	1/4"	8,0	Rosca 1/4" -19
SIN 08 AB 10	8	5	5/16"	10,0	Rosca 3/8" -19
SIN 10 AB 13	10	6	3/8"	12,0	Rosca 1/2" -14