

SIN FL

Terminal para prensar, BEL

HANSA FLEX

Características

Conexão 1	Bocal de tubo
Tipo de vedação 1	Conexão de anel de corte
Abreviatura	BEL
Norma	ISO 8434-1
Material	Aço
Proteção de superfície	com revestimento galvanizado

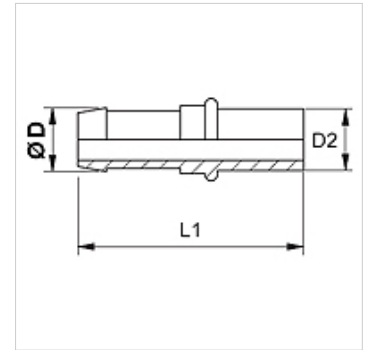

Nota

Não utilizar em projetos novos; recomendamos: SIN...AFL.

A montagem final da anilha tem de ser efetuada em bocal pré-montado de aço temperado (VOM...).

Selecione o terminal adequado de acordo com o tipo de mangueira.

Artigo

Descrição	DN	Tamanho	Polegada	Ø D (mm)	Ø d2 (mm)	L1 (mm)
SIN 03 FL 02	3	2	1/8"	-	4	54
SIN 04 FL 03	4	3	3/16"	6,0	5	48
SIN 04 FL	4	3	3/16"	6,0	6	54
SIN 06 FL	6	4	1/4"	8,0	8	51
SIN 08 FL	8	5	5/16"	10,0	10	51
SIN 10 FL	10	6	3/8"	12,0	12	57
SIN 13 FL	12	8	1/2"	15,0	15	61
SIN 16 FL	16	10	5/8"	18,0	18	76

Elementos complementares

VOM	Dispositivo para cravamento de anilhas
-----	--