

FLD R T

Junta plana de vedação para acoplamento de combate a incêndio

HANSA FLEX

Características

Tipo	Vedação plana para acoplamento fixo com rosca interna
Material	PTFE

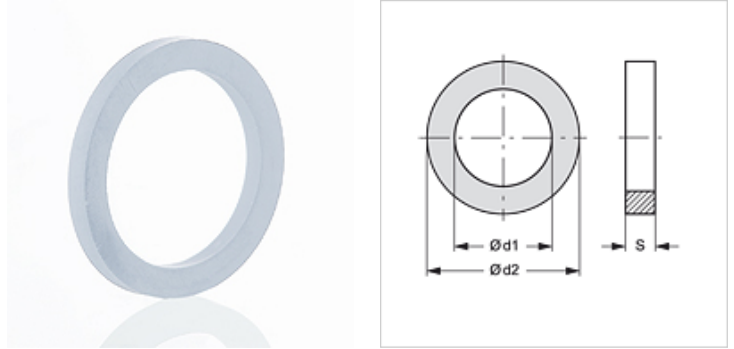

Artigo

Descrição	para rosca	Ø d1 (mm)	Ø d2 (mm)	S (mm)
FLD R 1 T	Rosca 1"	20	33	2
FLD R 1 1/4 T	Rosca 1.1/4"	33	42	2
FLD R 1 1/2 T	Rosca 1.1/2"	39	48	2
FLD R 2 T	Rosca 2"	47	60	2
FLD R 2 1/2 T	Rosca 2.1/2"	66	76	2
FLD R 3 T	Rosca 3"	76	88	2
FLD R 4 T	Rosca 4"	102	113	2
FLD R 4 1/2 T	Rosca 4.1/2"	105	126	2
FLD R 5 T	Rosca 5"	122	140	2

Variantes do produto

FLD R N
FLD R N W

é peça sobressalente para os seguintes produtos

FK KG IR AL	Acoplamento fixo para combate a incêndio
FK KG IR MG	Acoplamento fixo para combate a incêndio