

HK K REL

Relé de partida para motor elétrico de corrente contínua

HANSA FLEX

Características

Modelo	Relé de partida do interruptor magnético
Escopo de fornecimento	com contraporca

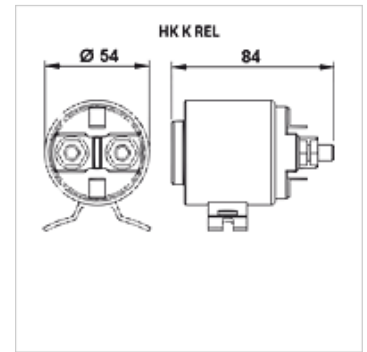

Artigo

Descrição	Tensão	Consumo de corrente (valor nominal) (A)	Consumo de corrente max. (A)	Peso (kg)
HK K C	12 V	150	350	0,75
HK K C300	12 V	300	350	1,30
HK K E	24 V	150	350	0,73
HK K F	48 V	60	200	0,71

é acessório para os seguintes produtos

HK K C E-Motor 12V	Motor elétrico de corrente contínua 12V
HK K C E-Motor 24V	Motor elétrico de corrente contínua 24V
HK K C E-Motor 48V	Motor elétrico de corrente contínua 48V