

Características

Pressão operacional	até 420 bar (6000PSI)
Cor	amarelo + preto
Temperatura min.	-35 °C
Temperatura max.	110 °C
Fluidos	Óleos minerais
Montagem	em flanges SAE 3000 e 6000 PSI
Material	1) Poliuretano 57 Shore A (2) Poliuretano 95 Shore A

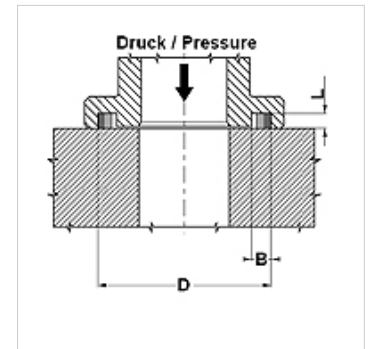
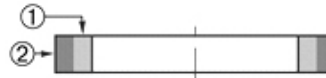

Descrição

boa resistência à extrusão
 longa vida útil
 de montagem fácil, uma vez que a vedação e a flange estão coladas uma à outra

Artigo

Descrição	Tamanho do flange	D (mm)	e (mm)	B (mm)
SFS - 08	1/2"	25,4	2,85	4,2
SFS - 12	3/4"	31,8	2,85	4,2
SFS - 16	1"	39,7	2,85	4,2
SFS - 20	1.1/4"	44,5	2,85	4,2
SFS - 24	1.1/2"	53,8	2,85	4,2
SFS - 32	2"	63,4	2,85	4,2
SFS - 40	2.1/2"	76,2	2,85	4,2
SFS - 48	3"	91,9	2,85	4,2