

HK LR BAK RA

Rodízio para tanque de alumínio Tipo BAK RA

Características

Material Plástico / aço

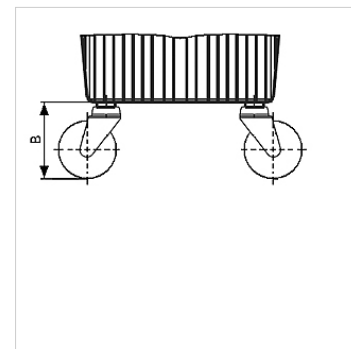

Nota

Devido às dimensões reduzidas, no tanque HKBAKRA30 somente devem ser utilizados 2 roletes direcionáveis.

Artigo

Descrição	para o tamanho do tanque	B (mm)	Fixação	Peso (kg)
HK LENKROLLE 150	HK BAK RA 30 - 70	160	M10	1,1

é acessório para os seguintes produtos

HK BAK RA Tanque hidráulico BAKRA