

# HK TA B

Filtro de aeração e enchimento do tanque

**HANSA FLEX**

## Características

<b>Modelo</b>	Fixação no tanque por flange, com peneira de enchimento
<b>Material</b>	Aço cromado, junta de cortiça
<b>Volume de ar</b>	HK TA 46 B: máx. 150 l/min - para filtro 3µm HK TA 46 B: máx. 200 l/min - para filtro 10µm HK TA 80 B: máx. 450 l/min - para filtro 3µm HK TA 80 B: máx. 550 l/min - para filtro 10µm

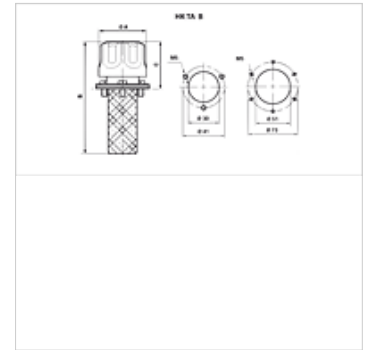

## Instruções de encomenda

disponível sob consulta: Bocal de enchimento com aba de fechamento e/ou válvula pré-tensionada, outros tamanhos e tipos construtivos

## Artigo

Descrição	Grau de filtração (µm)	Volume de ar (L/min)	A (mm)	B (mm)	Fixação	C (mm)	Círculo de furos (mm)	Perfuração do tanque	Peso (kg)
HK TA 46 B 03	3	150	46	111	3 x M5	48	41	30 mm	0,10
HK TA 46 B 10	10	-	46	111	3 x M5	48	41	30 mm	0,10
HK TA 80 B 03 1	3	-	80	134	6 x M5	56	73	51 mm	0,28
HK TA 80 B 10 1	10	-	80	134	6 x M5	56	73	51 mm	0,28
HK TA 80 B 03 2	3	-	80	204	6 x M5	56	73	51 mm	0,32
HK TA 80 B 10 2	10	-	80	204	6 x M5	56	73	51 mm	0,32