

WA LMA VA

Peça de conexão ... LMA, VA

HANSA FLEX

Características

Campo de aplicação	Instrumentos de conexão para mangueiras metálicas
Conexão 1	Bocal cônico, forma SD com porca de capa NUT forma F
Tipo de vedação 1	de vedação cônica com anel de vedação
Norma	DIN 11851 DIN 405-1
Modelo	reto
Material	Aço inoxidável

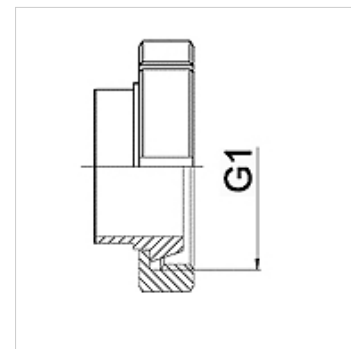

Instruções de encomenda

Outros modelos sob consulta

Artigo

Descrição	DN	PN (bar)	G1
WA 010 LMAVA	10	40	Rd 28 x 1/8"
WA 013 LMAVA	13	40	Rd 34 x 1/8"
WA 020 LMAVA	20	40	Rd 44 x 1/6"
WA 025 LMAVA	25	40	Raio 52 x 1/6"
WA 032 LMAVA	32	40	Raio 58 x 1/6"
WA 040 LMAVA	40	40	Raio 65 x 1/6"
WA 050 LMAVA	50	25	Raio 78 x 1/6"
WA 065 LMAVA	65	25	Raio 95 x 1/6"
WA 080 LMAVA	80	25	Raio 110 x 1/4"
WA 100 LMAVA	100	25	Raio 130 x 1/4"
WA 125 LMAVA	125	16	Rd 160 x 1/4"
WA 150 LMAVA	150	16	Rd 190 x 1/4"