

# HK B3/B5 400/690V IE2

Motor elétrico B3/B5 400/690V IE2

**HANSA FLEX**

## Características

<b>Modelo</b>	Forma construtiva B3/B5 Pés desmontáveis Pés fixos (a partir de HK160M4 ***)
<b>Tipo de proteção</b>	IP 55
<b>Temperatura ambiente</b>	-20 °C até +40 °C
<b>Material</b>	Corpo: Alumínio Corpo: Ferro fundido cinzento (a partir de HK160M4B354-6IE2)

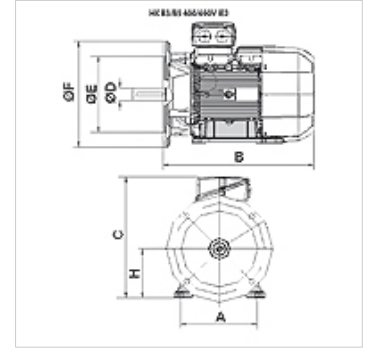

## Descrição

Motores de rotor de gaiola auto-refrigerantes de baixo consumo de energia

High Efficiency IE2 - IEC60034-30:2008

Tensão elétrica nominal 400/690V 50Hz, 460V 60Hz; 4 polos

Tolerância de tensão +/- 5%

a partir de 11kW incl. Proteção térmica (termistor PTC)

## Artigo

Descrição	n 50 Hz (rpm)	n 60 Hz (rpm)	P 50 Hz (kW)	P 60 Hz (kW)	I 50 Hz (A)	LF 50 Hz	A (mm)	H (mm)	B (mm)	C (mm)	Ø Eixo D (mm)	Ø E (mm)	Ø F (mm)	η (IE2) %	Peso (kg)
<b>HK 112M4 B35 4-6 IE2</b>	1460	1760	4,00	4,60	8,20	0,81	190	112	375	302	28	180	250	85,5	29,0
<b>HK 132SB4 B35 4-6 IE2</b>	1460	1760	5,50	6,30	11,20	0,80	216	132	390	342	38	230	300	87,7	42,0

P 50 Hz = nominal output at 400 V/50 Hz – P 60 Hz = Potência nominal com 400 V/60 Hz – n 50 Hz = Rotação nominal com 400 V/50 Hz – n 60 Hz = Rotação nominal com 400 V/60 Hz – I 50 Hz = corrente nominal a 400 V/50 Hz – LF 50 Hz = fator de potência cos phi a 50 Hz – η (IE2) = eficiência segundo IE2 em % (em plena carga)