

K-ELEKTRO-KABELAUFROLL POLY

Electrical cable reel (polypropylene) easy mounting on the wall or ceiling

HANSA FLEX

Características

Tipo de cabo	HO5VV-F
Intensidade de corrente	Max. 10 A
Conexão	SchuKo plug
para tensão	230 V, 50 Hz
Consumo de potência	Max. 1000 W (fully wound), max. 2000 W (fully unwound)
Ângulo de rotação	180°

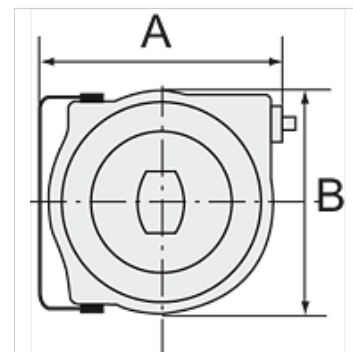

Nota

Outras indicações a pedido.

Descrição

High-quality, polypropylene housing. Includes a thermal circuit breaker. In case of overloading, a thermal overload protective circuit cuts off the electrical power supply automatically.

Artigo

Descrição	A (mm)	B (mm)	Comprimento (m)
K- 07 10 03 48	335,0	290,0	15