

K-WV 5/2 MECHA ROLLENHEB RUECKKL M5

5/2-way valve, mechanically operated, with free-return roller lever

HANSA FLEX

Características

Pressão operacional	0 - 10 bar
Faixa de temperatura	-20 °C to +70 °C
Medição do valor de fluxo	At P1 = 8 bar, P2 = 6 bar and pressure drop $\Delta p = 1$ bar
Corpo da válvula	Aluminium alloy

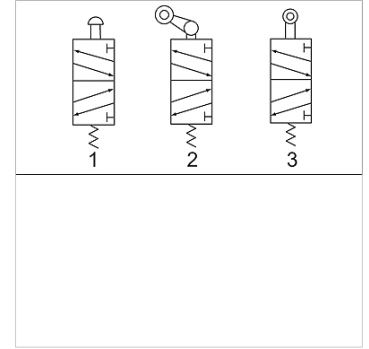

Nota

Outras indicações a pedido.

Artigo

Descrição	Conexão	Conexão de purga	Fluxo (L/min)	Número do diagrama de conexões
K- 07 15 03 14	G 1/8	G 1/8	450	2
K- 07 15 03 15	G 1/4	G 1/8	550	2