

HK 054 2

Válvula redutora de freio SC, de ação dupla

HANSA FLEX

Características

Modelo	de ação dupla desbloqueável Design de assentamento sem vazamentos
Material	Corpo: Alumínio Partes internas em aço
Pressão operacional	máx. 350 bar

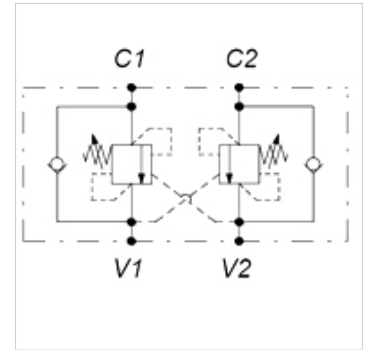

Nota

máx. pressão de carga 270bar

Artigo

Descrição	Rosca	Faixa de ajuste de pressão em bar	Q max. (L/min)	Relação de progressão	A (mm)	B (mm)	C (mm)	D (mm)	E (mm)	F (mm)	H (mm)	Peso (kg)
HK 054 247 100 220	Rosca 3/8"	60 - 210	40	1:2,92	204	30	60	124	69	26	34	0,83
HK 054 247 100 235	Rosca 3/8"	120 - 350	40	1:2,92	204	30	60	124	69	26	34	0,83
HK 054 201 030 320	Rosca 1/2"	60 - 210	120	1:8,2	265	35	70	145	80	32	36	1,41
HK 054 201 030 335	Rosca 1/2"	120 - 350	120	1:8,2	265	35	70	145	80	32	36	1,41
HK 054 201 030 435	Rosca 3/4"	120 - 350	140	1:8,2	295	40	90	175	107	38	50	1,51