

SKF STUETZRING HA

Anel de suporte para SKF...HA

HANSA FLEX

Características

apropriado para Metade fixa do acoplamento roscado SKF...HA

Material PTFE

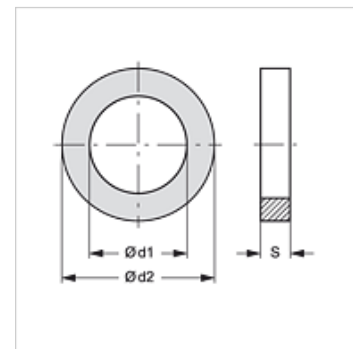

Artigo

Descrição	DN*	Tamanho
SKF STUETZRING 10 HA	10	3/8"
SKF STUETZRING 13 HA	12	1/2"
SKF STUETZRING 20 HA	19	3/4"
SKF STUETZRING 25 HA	25	1"
SKF STUETZRING 32 HA	31	1.1/4"
SKF STUETZRING 40 HA	38	1.1/2"

DN = diâmetro nominal

é peça sobressalente para os seguintes produtos

SKF IR HA Metade fixa de engate rápido roscado

Elementos complementares

SKF ORING HA O-ring para SKF...HA