

ZR OO VA

Inel intermediar pentru racord de bordurare, 2 inele O

HANSA FLEX

Caracteristici

| | |
|-----------------|--|
| Tip constructiv | Inel intermediar pentru racord de bordurare cu 2 inele O |
| Standard | DIN 3949 |
| Material | oțel inoxidabil |

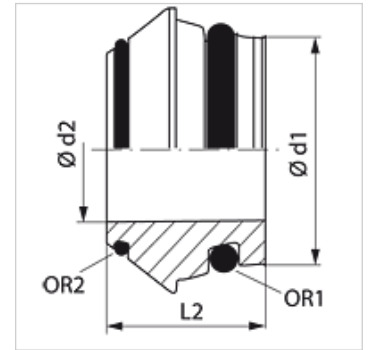

Indicație

Indicațiile privind montajul, asamblarea, încărcarea cu presiune și temperaturile de regim admisibile se găsesc în informațiile tehnice referitoare la îmbinările filetate pentru țevi.

Indicații referitoare comandă

NBR sigilii
FPM (Viton) la cerere

Articol

| Denumire | Seria | Presiune de lucru bar | Ø d1 (mm) | Ø d2 (mm) | L2 (mm) | OR1 | OR2 |
|-------------|-------|-----------------------|-----------|-----------|---------|------------|--------------|
| ZR OO 06 VA | L / S | PN 630 | 6 | 3 | 11,5 | 4,0 x 1,5 | 4,40 x 0,80 |
| ZR OO 08 VA | L / S | PN 630 | 8 | 5 | 12,0 | 6,0 x 1,5 | 6,00 x 0,80 |
| ZR OO 10 VA | L / S | PN 630 | 10 | 6 | 12,5 | 7,5 x 1,5 | 7,50 x 0,80 |
| ZR OO 12 VA | L / S | PN 630 | 12 | 8 | 12,5 | 9,0 x 1,5 | 9,50 x 0,80 |
| ZR OO 15 VA | L | PN 400 | 15 | 11 | 12,5 | 12,0 x 2,0 | 12,50 x 0,80 |
| ZR OO 18 VA | L | PN 400 | 18 | 14 | 13,0 | 15,0 x 2,0 | 15,00 x 1,00 |
| ZR OO 22 VA | L | PN 250 | 22 | 17 | 14,2 | 20,0 x 2,0 | 18,00 x 1,00 |
| ZR OO 28 VA | L | PN 250 | 28 | 23 | 14,7 | 26,0 x 2,0 | 23,00 x 1,00 |
| ZR OO 35 VA | L | PN 250 | 35 | 28 | 18,5 | 32,0 x 2,5 | 30,00 x 1,00 |
| ZR OO 42 VA | L | PN 250 | 42 | 35 | 20,5 | 38,0 x 2,5 | 37,00 x 1,00 |
| ZR OO 14 VA | S | PN 630 | 14 | 9 | 14,0 | 10,0 x 2,0 | 11,00 x 1,00 |
| ZR OO 16 VA | S | PN 400 | 16 | 11 | 15,0 | 12,0 x 2,0 | 12,50 x 1,00 |
| ZR OO 20 VA | S | PN 400 | 20 | 14 | 18,5 | 16,3 x 2,4 | 16,00 x 1,00 |
| ZR OO 25 VA | S | PN 400 | 25 | 19 | 20,0 | 20,3 x 2,4 | 20,00 x 1,00 |
| ZR OO 30 VA | S | PN 400 | 30 | 23 | 22,0 | 25,3 x 2,4 | 25,00 x 1,00 |
| ZR OO 38 VA | S | PN 315 | 38 | 30 | 26,0 | 33,3 x 2,4 | 32,00 x 1,78 |

Seria: LL = foarte ușoară L = ușoară S = grea - PN = Presiunea nominală PB = Presiunea max. de lucru - Ø d1 = diametru exterior țevă

Variante produs

ZR OO Inel intermediar pentru racord de bordurare, 2 inele O, Oțel