

# W45 HJ

Ștuț de îmbinare filetată, unghi 45°

**HANSA FLEX**

## Caracteristici

**Racord 1** Filete UN/UNF exterioare

**Formă de etanșare 1** Con exterior 74°

**Racord 2** Filete UN/UNF exterioare

**Formă de etanșare 2** Con exterior 74°

**Tip constructiv** Ștuț pentru îmbinare filetată

**Forma constructivă** Racord 45°

**Material** Oțel

**Protecția suprafeței** acoperire galvanică

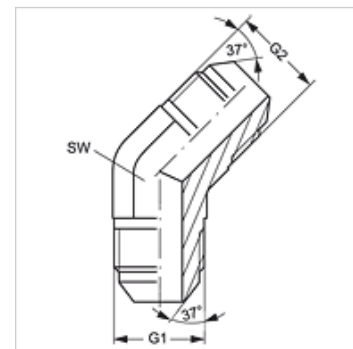

## Articol

Denumire	G1 + G2	SW (mm)
W45 HJ 04	7/16" -20 UNF	11
W45 HJ 05	1/2" -20 UNF	13
W45 HJ 06	9/16" -18 UNF	14
W45 HJ 08	3/4" -16 UNF	19
W45 HJ 10	7/8" -14 UNF	22
W45 HJ 12	1.1/16" -12 UN	27
W45 HJ 16	1.5/16" -12 UN	33

SW = deschiderea cheii