

WB45 AOL HL

Ștuț de legătură, unghi 45°

Caracteristici

| | |
|----------------------|--------------------------------------|
| Racord 1 | Filet metric de piuliță |
| Formă de etanșare 1 | Con exterior 24° cu inel O |
| Racord 2 | Filet metric exterior cilindric |
| Formă de etanșare 2 | Con interior 24° |
| Tip constructiv | Ștuț de legătură (cot de țevă scurt) |
| Forma constructivă | Racord 45° |
| Material | Oțel |
| Protecția suprafeței | acoperire galvanică |

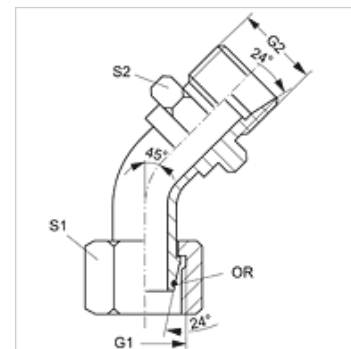

Indicație

Indicațiile privind montajul, asamblarea, încărcarea cu presiune și temperaturile de regim admisibile se găsesc în informațiile tehnice referitoare la îmbinările filetate pentru țevi.

Articol

| Denumire | Seria | Ø exterior țevă (mm) | Presiune de calcul (bar) | G1 + G2 | S1 | S2 | Inel O |
|----------------|-------|----------------------|--------------------------|------------|----|----|------------|
| WB45 AOL 04 HL | L | 6 | 315 | M 12 x 1,5 | 14 | 12 | 4,0 x 1,5 |
| WB45 AOL 06 HL | L | 8 | 315 | M 14 x 1,5 | 17 | 14 | 6,0 x 1,5 |
| WB45 AOL 08 HL | L | 10 | 315 | M 16 x 1,5 | 19 | 17 | 7,5 x 1,5 |
| WB45 AOL 10 HL | L | 12 | 315 | M 18 x 1,5 | 22 | 19 | 9,0 x 1,5 |
| WB45 AOL 13 HL | L | 15 | 315 | M 22 x 1,5 | 27 | 22 | 12,0 x 2,0 |
| WB45 AOL 16 HL | L | 18 | 315 | M 26 x 1,5 | 32 | 27 | 15,0 x 2,0 |
| WB45 AOL 20 HL | L | 22 | 160 | M 30 x 2 | 36 | 30 | 20,0 x 2,0 |
| WB45 AOL 25 HL | L | 28 | 160 | M 36 x 2 | 41 | 36 | 26,0 x 2,0 |
| WB45 AOL 32 HL | L | 35 | 160 | M 45 x 2 | 50 | 46 | 32,0 x 2,5 |
| WB45 AOL 40 HL | L | 42 | 160 | M 52 x 2 | 60 | 55 | 38,0 x 2,5 |

Seria: LL = foarte ușoară L = ușoară S = grea - SW, S1, S2 = deschiderea cheii