

# DRV 1700

Supapă de strangulare și reținere DVR 1700

**HANSA FLEX**

## Caracteristici

Set de livrare cu contrapiuliță

Medii Ulei mineral

Presiune de lucru max. 210 bari

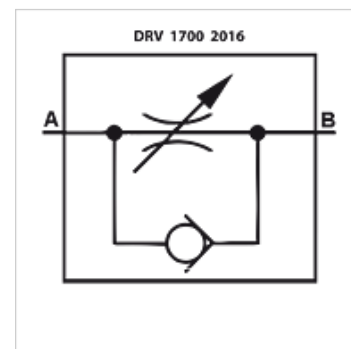

## Indicație

Aceste supape trebuie reglate în funcție de tipul de aplicație

## Articol

Denumire	Debit max. (L/min)	G1	A (mm)	B (mm)	C (mm)	Greutate (kg)
DRV 1700-1/4	15	G 1/4" -19	56	60	17	0,15
DRV 1700-3/8	30	G 3/8" -19	65	73	22	0,28
DRV 1700-1/2	50	G 1/2" -14	87	85	27	0,52