

SA DKOR

Con de etanșare fixat prin sudură

HANSA FLEX

Caracteristici

Racord 1	Ștuțuri de fixat prin sudură
Racord 2	Cap de etanșare 60° cu inel O
Tip constructiv	Con de etanșare fixat prin sudură
Forma constructivă	drept
Material	Oțel
Protecția suprafeței	fosfatat și uns (Znphr5f)

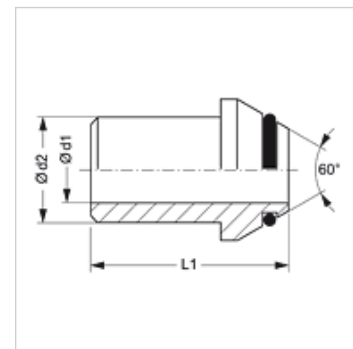

Indicație

Indicațiile privind montajul, asamblarea, încărcarea cu presiune și temperaturile de regim admisibile se găsesc în informațiile tehnice referitoare la îmbinările filetate pentru țevi.

Articol

Denumire	Ø d1 (mm)	Ø d2 (mm)	L1 (mm)	L2 (mm)	Inel O
SA NW 06 DKOR 1.5	3,0	6	30	27	6,5 x 1,5
SA NW 10 DKOR 1.75	6,5	10	31	28	8,1 x 1,6
SA NW 13 DKOR 2	8,0	12	34	31	12,1 x 1,6
SA NW 16 DKOR 2.5	11,0	16	34	32	13,1 x 1,6
SA NW 20 DKOR 3	14,0	20	35	32	17,1 x 1,6
SA NW 25 DKOR 3.5	18,0	25	37	33	22,1 x 1,6
SA NW 32 DKOR 4	24,0	32	45	40	29,1 x 1,6
SA NW 40 DKOR 4	30,0	38	47	42	35,1 x 1,6