

# PN ARI 45

Niplu de sertizat, JIS 45°

## Caracteristici

<b>Domeniul de utilizare</b>	niplu de presare pentru furtunuri HD 100 până la HD 400, KP, TE
<b>adekvat pentru</b>	Toyota
<b>Racord 1</b>	Filete BSP de piuliță
<b>Formă de etanșare 1</b>	Con interior 60°
<b>Standard</b>	JIS 8363
<b>Material</b>	Oțel
<b>Protecția suprafeței</b>	acoperire galvanică

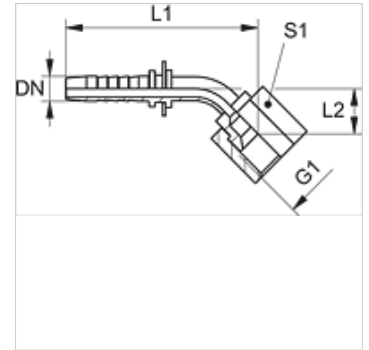

## Indicație

Vă rugăm alegeți montura corespunzătoare în funcție de tipul furtunului.

## Articol

Denumire	DN	Dimensiune	Țol	Presiune de lucru (bar)	G1	L1 (mm)	L2 (mm)	S1
PN 06 ARI 45	6	4	1/4"	345,0	G 1/4" -19	80,0	23,0	19
PN 08 ARI 10 45	8	5	5/16"	345,0	G 3/8" -19	70,0	50,0	22
PN 13 ARI 45	12	8	1/2"	345,0	G 1/2" -14	93,0	25,0	27