

PN HLF / PN HSF

Niplu de sertizat, AGFM

HANSA FLEX

Caracteristici

Domeniul de utilizare	niplu de presare pentru furtunuri HD 100 până la HD 400, KP, TE
Racord 1	Filet metric exterior cilindric
Formă de etanșare 1	Con interior 24° pentru țeava metrică a seriei franceze.
Prescurtare	AGFM
Seria	serie franceză (țeavă metrică)
Material	Oțel
Protecția suprafeței	acoperire galvanică

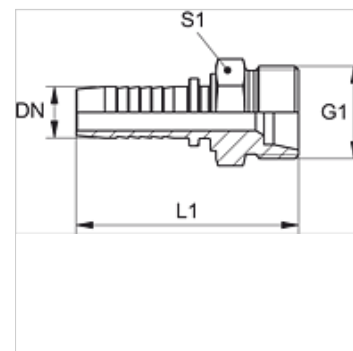

Indicație

Vă rugăm alegeți montura corespunzătoare în funcție de tipul furtunului.

Articol

Denumire	DN	Dimensiune	Țol	Presiune de lucru (bar)	G1	Seria	pentru Ø exterior țeavă (mm)	L1 (mm)	S1
PN 16 HLF	16	10	5/8"	250,0	M 27 x 1.5	L	18	62,7	28
PN 20 HLF	19	12	3/4"	250,0	M 30 x 1,5	L	22	68,5	30
PN 25 HLF	25	16	1"	160,0	M 36 x 1,5	L	28	78,5	36
PN 16 HSF	16	10	5/8"	250,0	M 27 x 1.5	S	20	62,7	28
PN 20 HSF	19	12	3/4"	250,0	M 33 x 1.5	S	25	69,5	34
PN 25 HSF	25	16	1"	160,0	M 39 x 1.5	S	30	80,5	41