

# PN WAP

Niplu de sertizat, WAP

**HANSA FLEX**

## Caracteristici

**Domeniul de utilizare** pentru furtunuri HF/HW 100 și HF/HW 200

**Racord 1** Filet metric de piuliță

**Formă de etanșare 1** Con exterior cu inel O

**adekvat pentru** Curățător de presiune înaltă WAP

**Material** Oțel

**Protecția suprafeței** acoperire galvanică

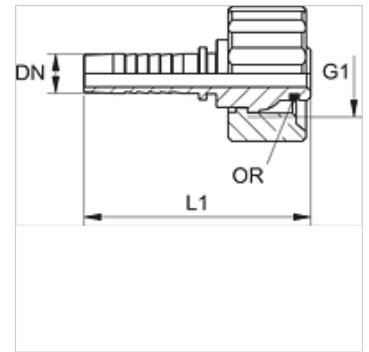

## Indicație

Vă rugăm alegeți montura corespunzătoare în funcție de tipul furtunului.

## Articol

Denumire	DN	Dimensiune	Țol	G1	Inel O
PN 08 WAP	8	5	5/16"	M 21 x 1.5	10,0 x 2,0
PN 10 WAP	10	6	3/8"	M 21 x 1.5	10,0 x 2,0